



# Bienvenue à la maison

CATALOGUE DES PORTES D'ENTREE

JUILLET 2022

# Chers Clients,

Depuis sa création en 1999, notre société s'est concentrée exclusivement sur la production de portes d'entrée. Au fil des années, MARTOM a développé sa propre technologie hybride. Grâce à celle-ci, nos portes sont uniques et exceptionnelles. Ces solutions brevetées permettent la production de portes avec d'excellents paramètres et un design original. L'engouement grandissant des clients sur tous les marchés nous conforte dans nos choix et notre combat pour la qualité. Nous produisons actuellement plus de 100 000 portes d'entrée Premium par an. Nous espérons que vous aussi serez intéressé et apprécierez l'offre des portes MARTOM.

Chaleureusement,

La Direction et toute l'équipe de la société MARTOM



info

## L'idée des portes hybrides

**CHAQUE TECHNOLOGIE PEUT PERMETTRE LA PRODUCTION DE TRES BONNES PORTES. MAIS CE QUI FAIT LA PARTICULARITE DE LA TECHNOLOGIE HYBRIDE MARTOM, C'EST LA POSSIBILITE DE PRODUIRE UNE PORTE AVEC D'EXCELLENTS PARAMETRES TECHNIQUES ET ESTHETIQUES, LE TOUT A UN PRIX ATTRACTIF.**

Le concept des portes hybrides MARTOM est de combiner intelligemment différents matériaux afin d'obtenir des performances optimales. Cela permet d'exploiter leurs qualités tout en éliminant leurs inconvénients. Les portes les plus populaires sur le marché sont fabriquées en bois, aluminium ou PVC. Tous ces matériaux présentent des avantages et des inconvénients, qui ont une influence directe sur les performances de la porte et son prix.

**MARTOM A MISÉ SUR UNE COMBINAISON DE MATÉRIAUX TELS QUE L'ALUMINIUM À RUPTURE DE PONT THERMIQUE, UNE NOUVELLE GÉNÉRATION D'ABS RENFORCÉ AVEC DE LA FIBRE DE VERRE, LA TÔLE EN ACIER GALVANISÉ ET L'ÂME ISOLÉE AVEC DE LA MOUSSE POLYURHÉTANE (PUR).**

### POURQUOI CHOISIR LES PORTES MARTOM?

La technologie hybride MARTOM, ce sont des produits de haute qualité, offrant une isolation remarquable ainsi qu'une durabilité exceptionnelle, accompagnées d'un design unique. Et tout cela à des prix très attractifs.

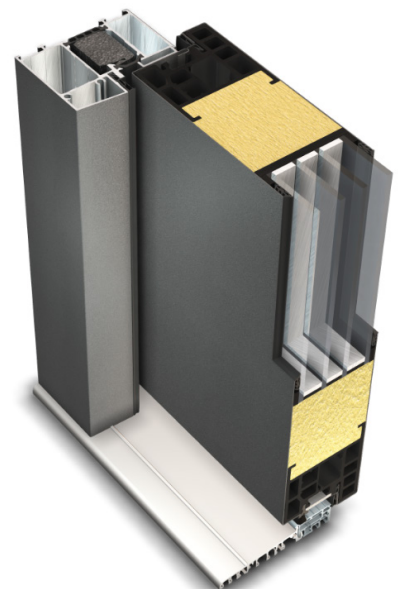



# Parc technologique

MARTOM OPTE POUR L'AUTOMATISATION DE LA PRODUCTION. UN PARC TECHNOLOGIQUE MODERNE, PERMETTANT D'AUGMENTER L'EFFICACITÉ, EST PRIMORDIAL POUR MAINTENIR DES PRODUITS DE HAUTE QUALITÉ. IL ASSURE UNE PRÉCISION DE HAUT NIVEAU ET UNE MAÎTRISE DE FABRICATION DES GRANDS VOLUMES.

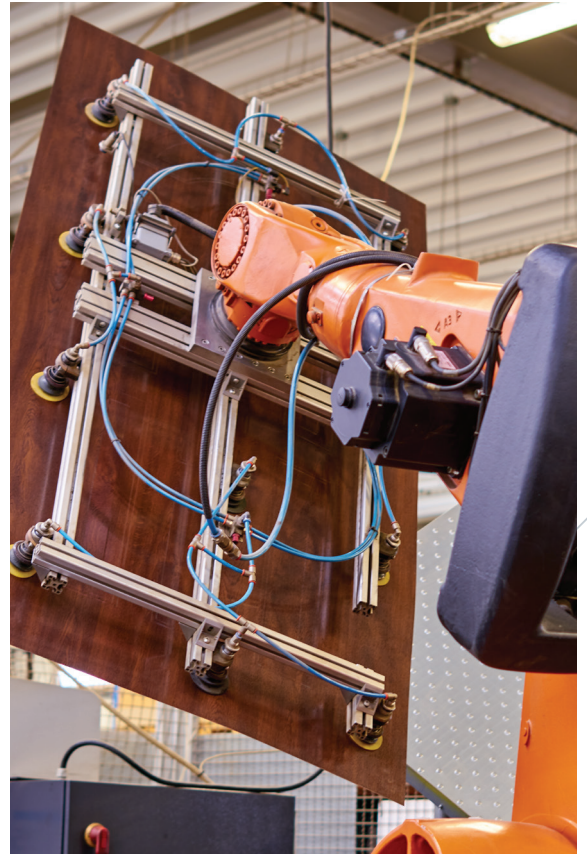

# Configurateur en ligne

## QU'EST-CE QU'UN CONFIGURATEUR?

Le configurateur est une version informatique d'un catalogue papier traditionnel. Cependant, c'est une version plus perfectionnée qui offre au client un très large éventail de possibilités qui ne sont pas disponibles dans la version imprimée. Vous n'aurez plus à imaginer à quoi ressembleraient les portes présentées dans le catalogue dans une couleur différente ou avec une barre de tirage.

### PRINCIPAUX AVANTAGES DE NOTRE CONFIGURATEUR

- ✓ accès facile à une grande quantité d'informations en images qui permettra de choisir la solution optimale
- ✓ la possibilité de changer la couleur de la porte
- ✓ la possibilité de visualiser la porte avec différents vitrages
- ✓ la possibilité de personnaliser la porte avec des accessoires tels que les barres de tirage, inserts ou poignées
- ✓ la possibilité de visualiser la porte aussi bien de l'extérieur que de l'intérieur
- ✓ il est possible d'insérer le modèle de la porte choisie dans la photo de la maison du client préalablement téléchargée
- ✓ et bien d'autres, que l'on vous invite à découvrir

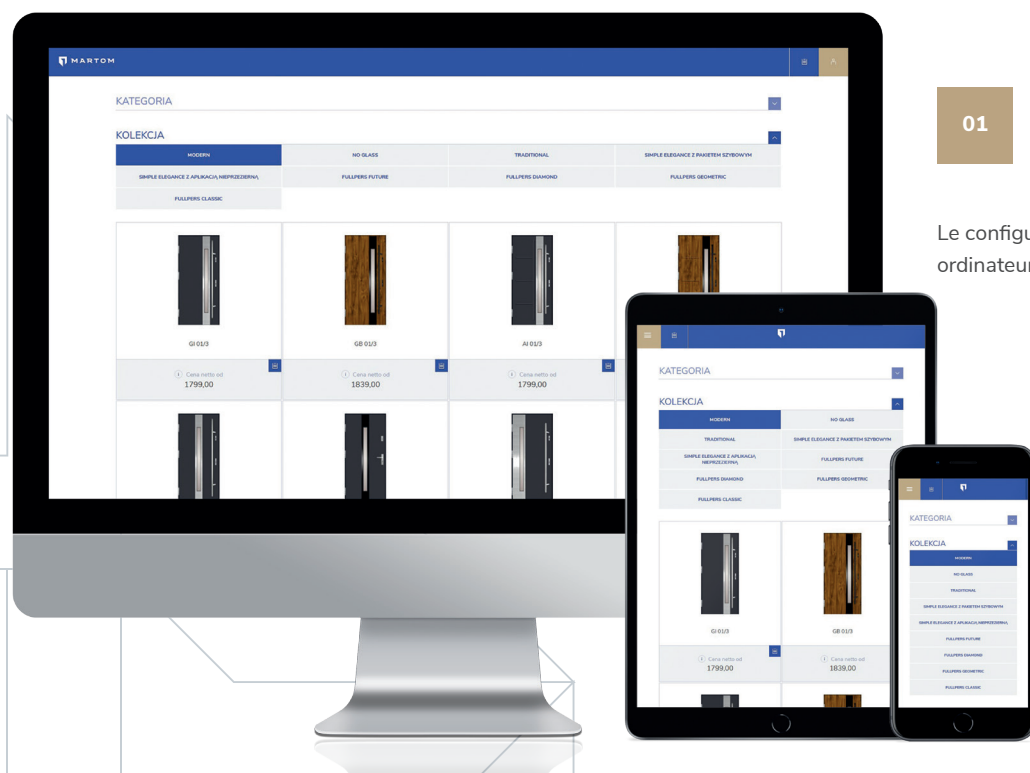

Le configurateur est disponible sur les ordinateurs, tablettes et smartphones

Nous vous invitons à essayer le configurateur en ligne MARTOM.

[WWW.PORTESMARTOM.FR](http://WWW.PORTESMARTOM.FR)

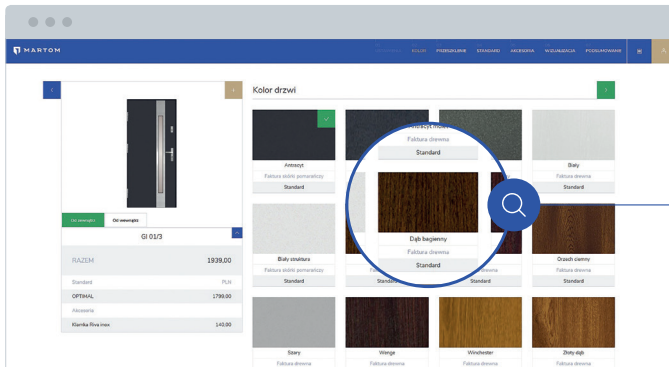

02

Possibilité de voir la porte dans toutes les couleurs disponibles

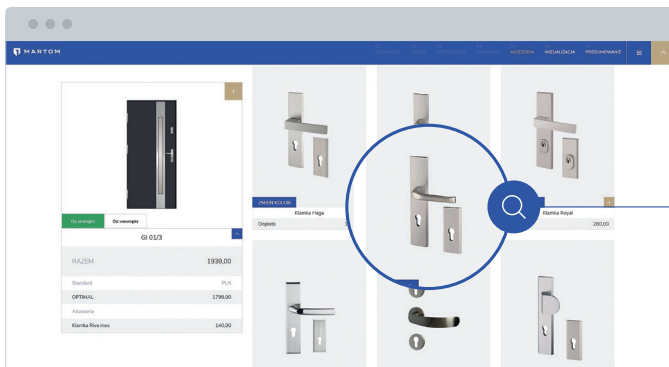

03

Possibilité de visualiser et choisir la barre de tirage ou la poignée qui se présente le mieux sur le modèle sélectionné

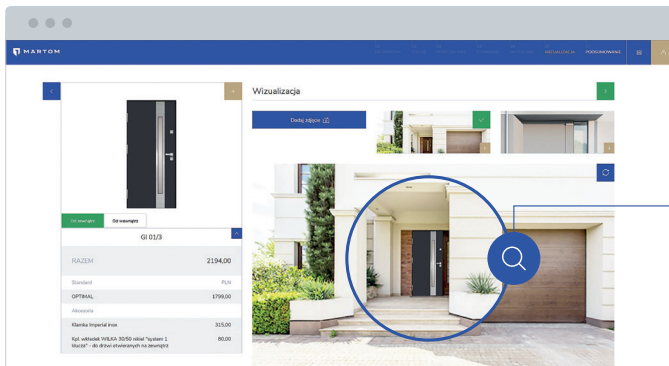

04

Possibilité de visualiser le modèle de la porte choisi sur la photo de votre propre maison

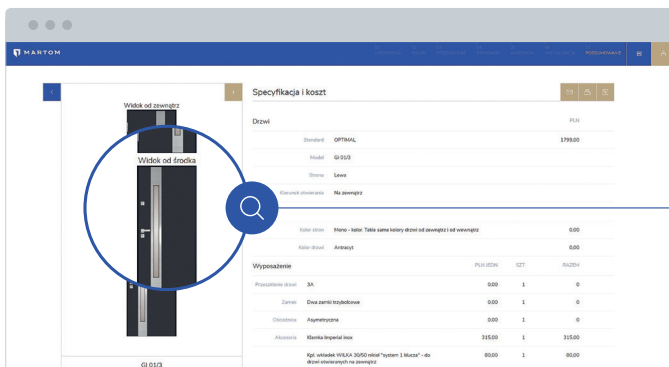

05

Possibilité de voir à quoi ressemble le modèle de l'intérieur



# Technologie Martom

## EXEMPLE DE LA COMPOSITION D'UNE PORTE VITREE DE LA COLLECTION SIMPLE ÉLÉGANCE

Remplissage avec de la mousse polyuréthane (PUR) réalisé par injection. Une parfaite adhérence de la mousse au revêtement de l'ouvrant et au vitrage assure une rigidité exceptionnelle de la structure. La mousse PUR offre un très haut niveau d'isolation thermique.

Épaisseur de l'ouvrant de 72 mm

PUR

### COEFFICIENT DE TRANSMISSION THERMIQUE POUR LA PORTE [W/M2K]

Ud 0,9  
pleine

Ud 1,1  
vitré

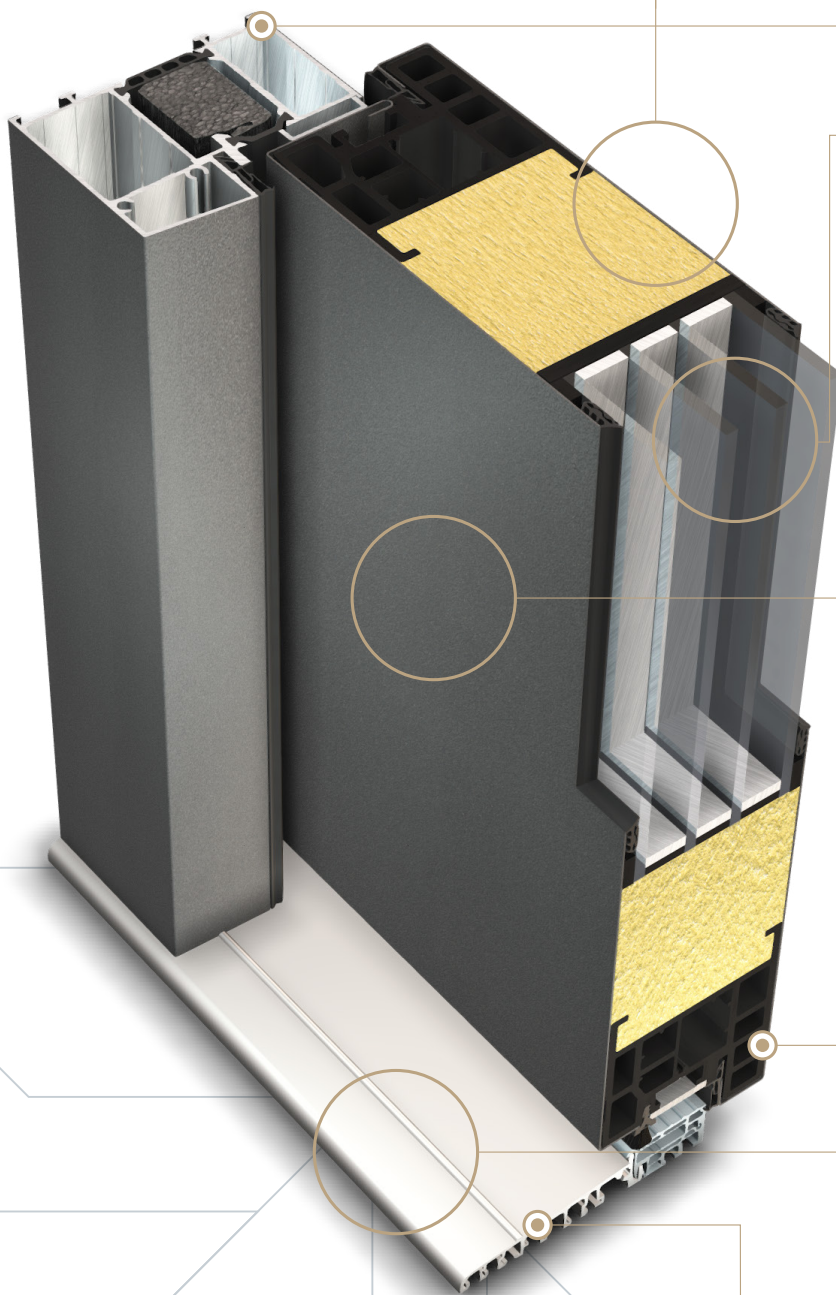

Le quadruple vitrage isolant avec des intercalaires à bords chauds. Il garantit un excellent niveau d'isolation thermique.

La peau extérieure de l'ouvrant est fabriquée en tôle d'acier galvanisée, plaxée d'un film spécial d'aspect similaire aux portes de garage ou fenêtres PVC. Ce revêtement est très esthétique, ne nécessite aucun entretien et offre une haute résistance aux rayures et rayons UV. Enfin un traitement spécial rend la porte très facile à nettoyer.

Le seuil aluminium avec rupture de pont thermique d'une hauteur de 20mm, assure une étanchéité complète de la partie basse de la porte. La rupture du pont thermique en composite réduit efficacement la conduction thermique. En cas de besoin, la partie supérieure du seuil est facilement remplaçable.

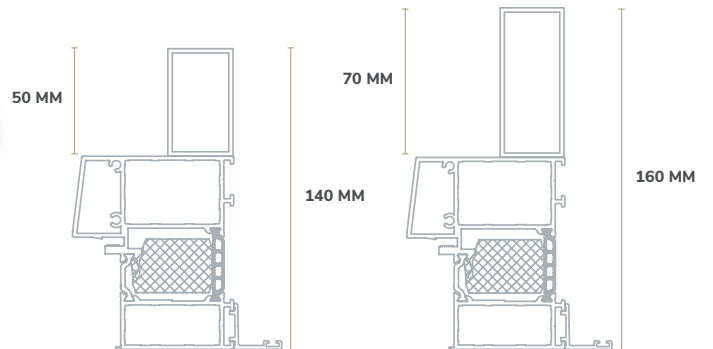
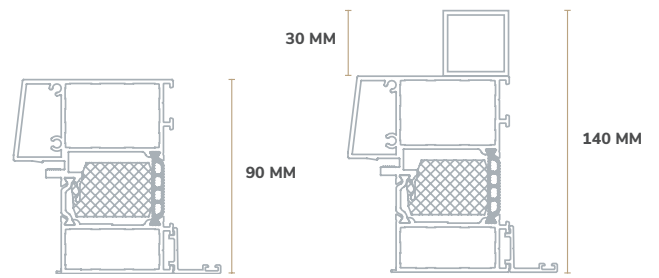
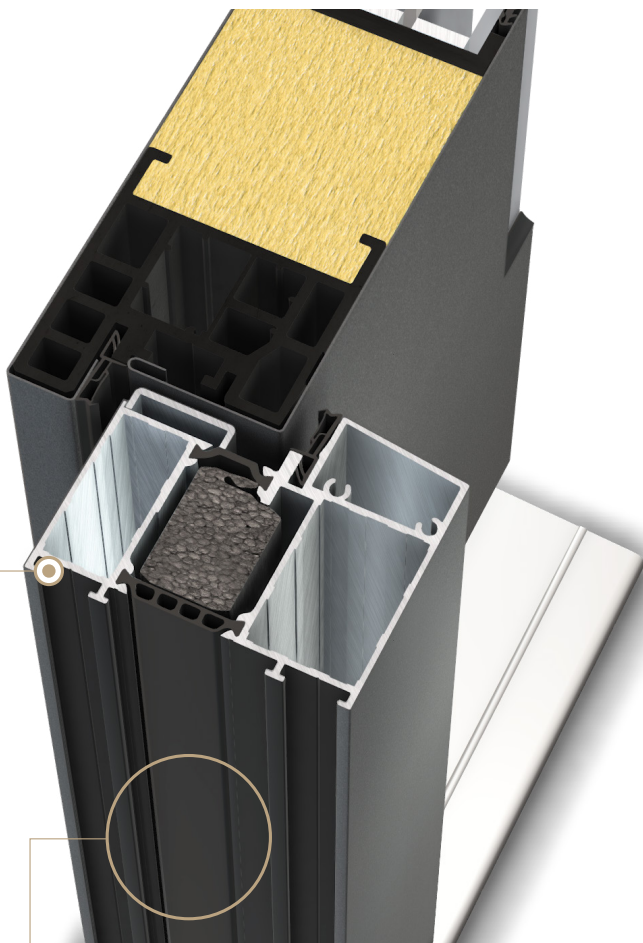

Le dormant de porte en aluminium a été spécialement conçu pour les portes MARTOM. La largeur du profil de base est de 90mm, la rupture thermique est complétée par un isolant spécial dans chambre centrale. Grâce à cela, le cadre présente d'excellentes propriétés isolantes. Le dormant est plaxé avec un film identique à l'ouvrant. La porte est également disponible avec des tapées rapportées permettant la pose dans le neuf en ISO 90, 120, 140 et 160.

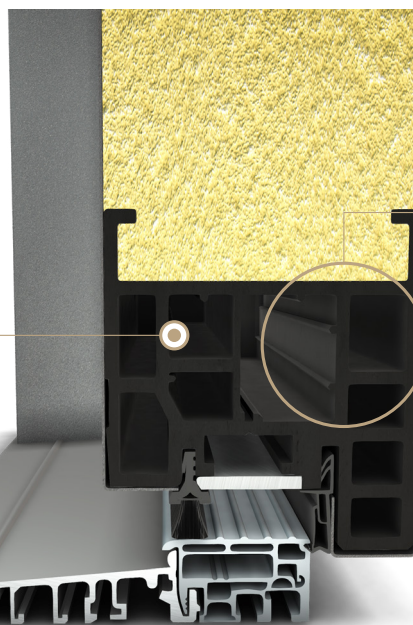

Le cadre de l'ouvrant est fabriqué en composite de nouvelle génération – ABS renforcé en fibre de verre. Il garantit la rigidité de l'ouvrant et du fait une parfaite étanchéité de la porte dans toutes les conditions météorologiques. Sa construction légère empêche l'ouvrant de s'affaisser, ce qui assure le bon fonctionnement de la serrure. Le profil multi-chambres améliore l'isolation thermique.

# La porte standard chez MARTOM

## SERRURE AUTOMATIQUE

En version de base, la porte MARTOM est équipée d'une serrure automatique de dernière génération de la marque allemande ROTO. À la fermeture, les trois pènes de la serrure (haut, central et bas) se verrouillent automatiquement ce qui contribue à l'étanchéité et la sécurité de la porte.



## SERRURE DE SÉCURITÉ ROTO QB

Pour les personnes plus sensibles à la sécurité anti effraction nous proposons la serrure ROTO QB. Elle se compose de deux blocs serrures à 4 pènes biseautés (chaque pêne a 12 mm de diamètre) situés en haut et bas de la porte et d'une serrure centrale avec un pêne massif. Un seul mouvement de clé permet de manœuvrer l'ensemble des points verrouillages, ce qui garantit une excellente étanchéité et un très haut niveau de sécurité. La serrure ROTO QB est en outre équipée d'un mécanisme unique permettant la compression à deux niveaux.

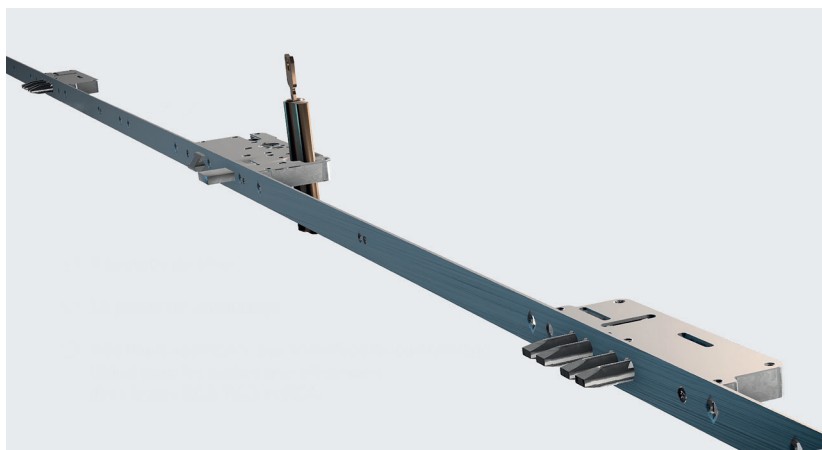

# Pourquoi choisir les portes Martom?

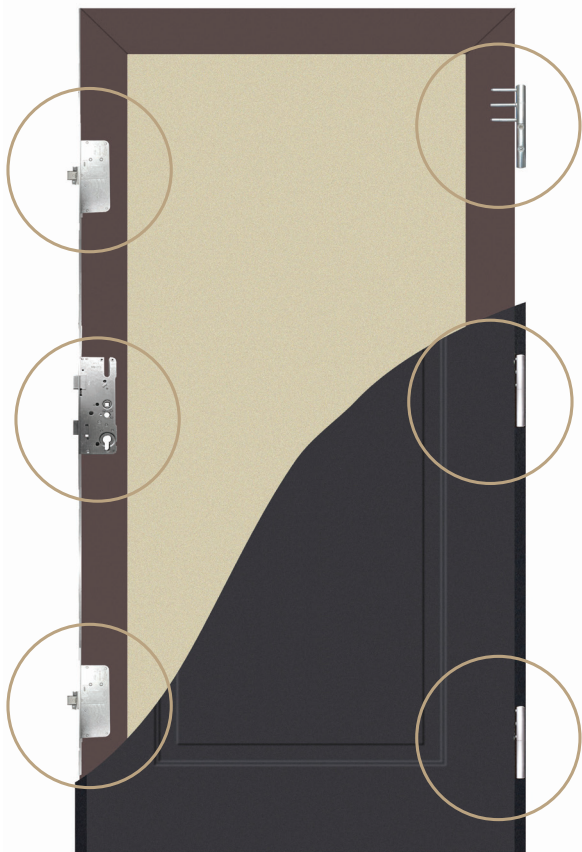

## NOTRE EXPÉRIENCE

La société MARTOM a été fondée en 1999 et depuis sa création elle s'est spécialisée dans la fabrication de portes. Pour des industriels, l'expérience joue un rôle clé. Des années d'observation, de perfectionnement des produits et d'amélioration des processus de fabrication sont la meilleure garantie de qualité.



## INNOVATION

À l'époque d'une très forte concurrence, il faut se démarquer pour survivre, c'est la clé du développement de MARTOM. La société a développé et breveté de nombreuses solutions à la fois dans la technologie de fabrication et la conception. Pour cette raison, les portes hybrides MARTOM sont uniques et ont des propriétés exceptionnelles ainsi qu'un design unique. Du point de vue technique, elles font partie des leaders du marché.



## COMPLEXITÉ DE PRODUCTION

La société MARTOM fabrique en interne tous les composants des portes. L'entreprise dispose de sa propre ligne de façonnage de tôles laminées, d'un centre d'usinage automatisé, d'un laser pour découper des éléments en acier et assemble elle-même les vitrages. L'entreprise est très flexible : nous sommes en mesure de garantir des délais de fabrication très courts. La maîtrise des coûts de fabrication nous permet de proposer à nos clients des tarifs très attractifs et un des meilleurs rapports qualité/prix du marché.



## QUALITÉ

La plus haute qualité de produits et des services est la base de la culture de MARTOM. Le choix de la technologie, des matériaux utilisés, du design, l'expérience de nos employés, la précision de la fabrication ainsi que le contrôle des processus : tous ces éléments assurent aux produits MARTOM une excellente réputation auprès des clients.

## PAUMELLES 3D

Les paumelles 3D sont conçues pour supporter des charges lourdes, éliminant ainsi le problème « d'affaissement ». Elles peuvent être ajustées sur trois plans – déplacer le vantail vers la droite ou la gauche, vers le haut ou le bas, ainsi que régler la compression de l'ouvrant sur le dormant. Il est ainsi facile de régler la porte afin d'obtenir des paramètres d'isolation optimaux. Le design fin et moderne des charnières avec les caches en aluminium fait partie intégrante de la décoration de la porte.

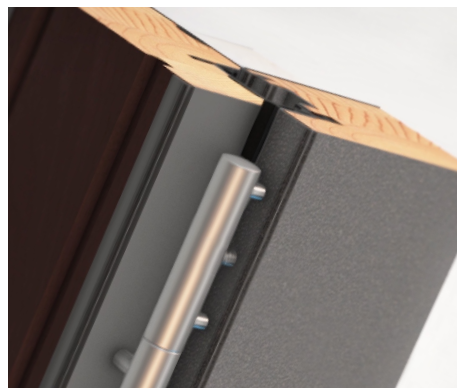





# Gamme Diamond

Le verre laqué à bords polis est un véritable « bijou » pour la porte, lui donnant un caractère exclusif.



### CÔTÉ EXTERIEUR

Le paquet de vitrage est fini à l'extérieur par une plaque de verre de 4mm d'épaisseur fixé à la surface de l'ouvrant. Le bord du verre est façonné à un angle de 45 degrés. Le verre a un pourtour laqué noir.

### CÔTÉ INTÉRIEUR

De l'intérieur de l'ouvrant, le paquet de vitrage est fini avec un cadre en aluminium anodisé noir de 1 mm d'épaisseur.



LS 17/17



KS 17/17





MODÈLES DE VITRAGES DISPONIBLES:



- 17A**  
Reflex bronze
- 17B**  
Reflex bronze
- 17C**  
Imprimé
- 17D**  
Imprimé
- 17E**  
Miroir véniciens
- 17F**  
Miroir véniciens
- 17G**  
Reflex graphite
- 17H**  
Reflex graphite

GS 18/17



MODÈLES DE VITRAGES DISPONIBLES:

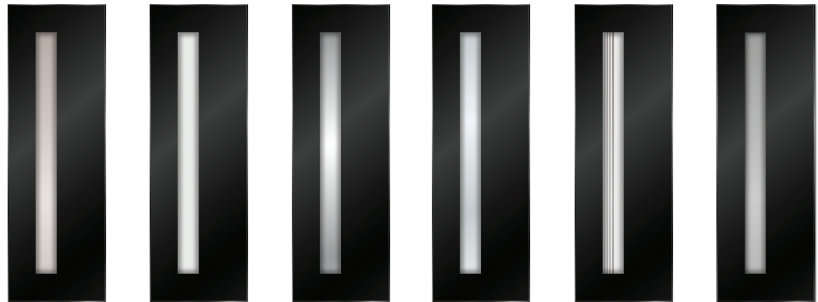

- 60A**  
Reflex bronze
- 60B**  
Dépoli mat
- 60C**  
Miroir véniciens
- 60D**  
Standard clair transparent
- 60E**  
Imprimé
- 60F**  
Reflex graphite

GS 84/60

CÔTÉ EXTERIEUR



1LS 97/64

CÔTÉ INTÉRIEUR



1LS 97/64





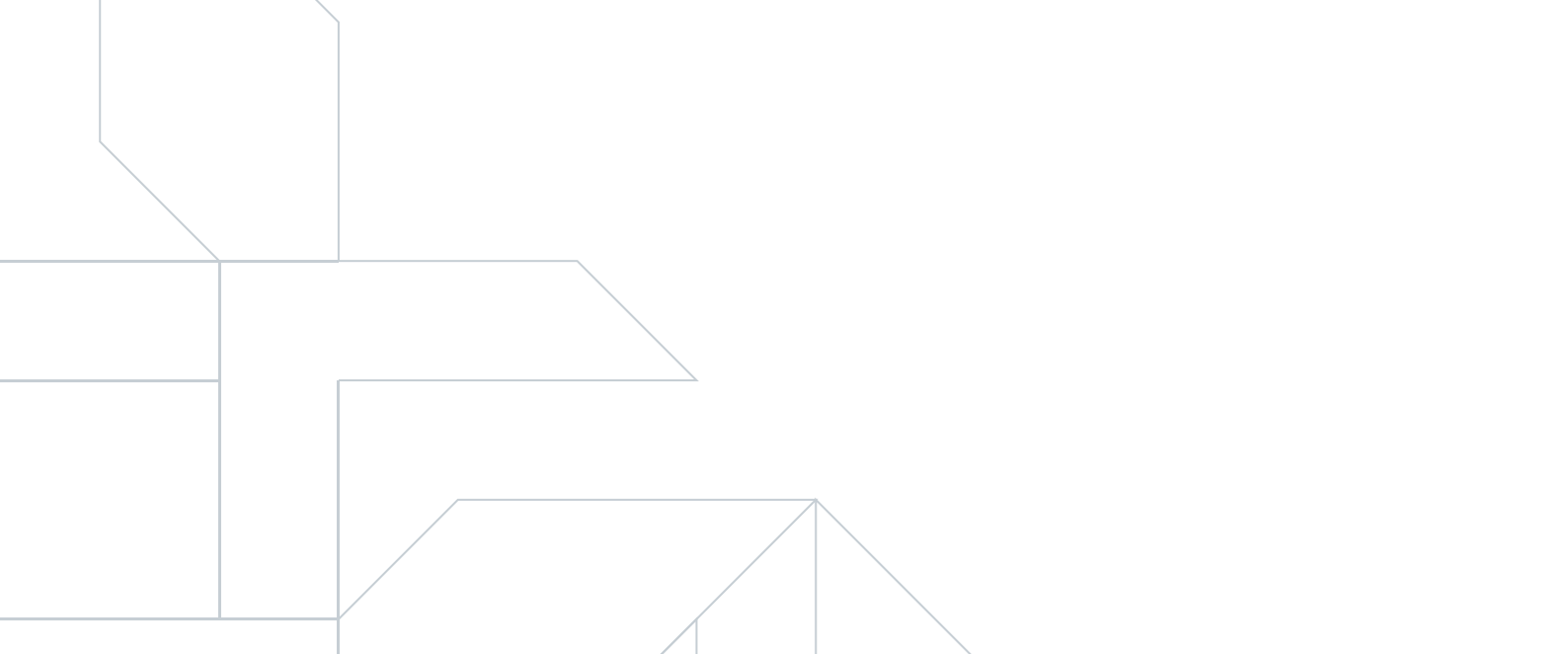

# Gamme Modern

La gamme Modern, ce sont des modèles de portes contemporaines avec des inserts en acier inox brossé ou noir. Une grande variété de motifs permet d'adapter le modèle à n'importe quel style de maison.

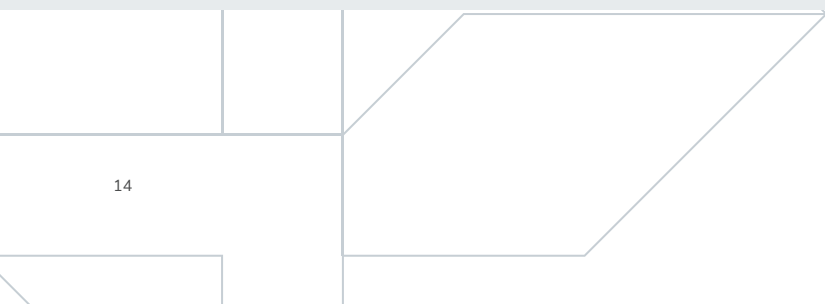



01

Les portes de la gamme Modern peuvent avoir deux types de finition, soit en acier inox brossé ou en aluminium anodisé noir. Grâce à cela le choix de couleurs de la porte peut être parfaitement adaptée aux attentes des clients.



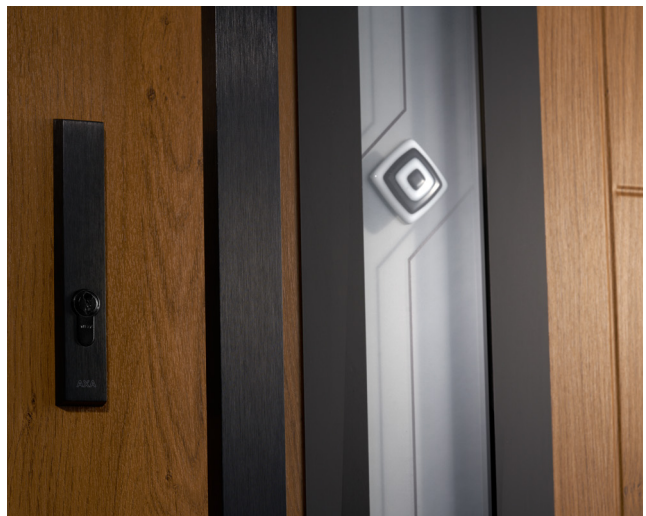

A 01/3

MODÈLES DE VITRAGES DISPONIBLES:



- 3A Reflex bronze
- 3B Dépoli mat
- 3C Imprimé
- 3D Imprimé
- 3E Imprimé
- 3F Imprimé
- 3G Imprimé
- 3H Imprimé
- 3I Imprimé
- 3J Imprimé
- 3K Imprimé
- 3M Miroir véniciens
- 3N Standard clair transparent
- 3O Reflex graphite





G 01/3



G 02/3



A 01/3



G 02/3



A 05/3



G 06/3

MODÈLES DE VITRAGES DISPONIBLES:



3A  
Reflex  
bronze

3B  
Dépoli mat

3C  
Imprimé

3D  
Imprimé

3E  
Imprimé

3F  
Imprimé

3G  
Imprimé

3H  
Imprimé

3I  
Imprimé

3J  
Imprimé

3K  
Imprimé

3M  
Miroir  
véniens

3N  
Standard clair  
transparent

3O  
Reflex  
graphite



G 60/56



G 61/56



56A  
Reflex  
bronze



56B  
Dépoli mat



56C  
Imprimé



56D  
Miroir  
vénitien



56E  
Standard clair  
transparent



56F  
Reflex  
graphite



21A  
Reflex  
bronze



21B  
Dépoli mat



21C  
Imprimé



21D  
Miroir  
vénitien



21E  
Standard clair  
transparent



21F  
Reflex  
graphite



B 21/21



G 58/54



54A  
Reflex  
bronze



54B  
Dépoli mat



54C  
Imprimé



54D  
Miroir  
vénitien



54E  
Standard clair  
transparent



54F  
Reflex  
graphite





F 15/27



F 15/27

MODÈLES DE VITRAGES DISPONIBLES:



27A  
Reflex  
bronze



27B  
Imprimé



27C  
Imprimé



27D  
Imprimé



27E  
Imprimé



27F  
Imprimé



27G  
Imprimé



27H  
Miroir  
vénitien



27I  
Standard clair  
transparent



27K  
Reflex  
graphite



F 15/27

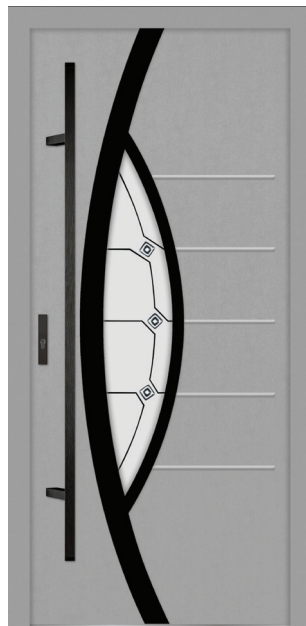

F 15/27



F 15/27







## Gamme No Glass



G 00



G 00



G 00



G 00



G 00



G 00



CÔTÉ EXTERIEUR



GB92

CÔTÉ INTÉRIEUR



GB 92





G 00



G 00

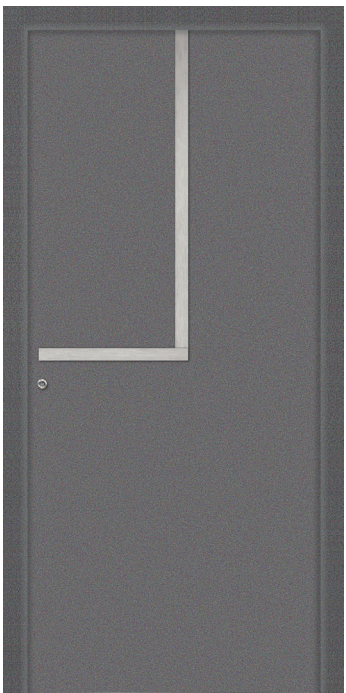

G 00



G 00







G 00

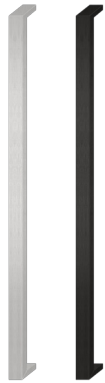

G 00

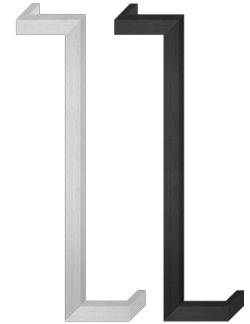

G 00



G 00





A 00



B 00



C 00



B 21



F 15



# Notre gamme Simple Éléance

Le design des portes de la gamme Simple Éléance, comme son nom l'indique, se caractérise par la simplicité et l'élégance. Le mélange de la modernité et du minimalisme est à la base de cette collection.

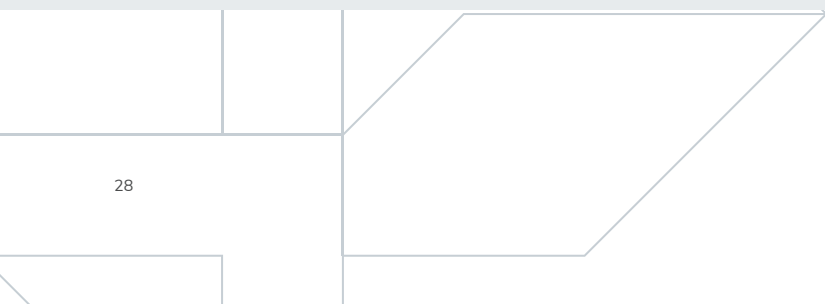



LES INNOVATIONS DE MARTOM ONT PERMISES DE CRÉER LA GAMME SIMPLE ÉLÉGANCE. DANS CETTE TECHNOLOGIE, LE PAQUET DE VITRAGE EST MONTÉ EN PREMIER, PUIS ON INJECTE LA MOUSSE POLYURÉTHANE (PUR) DANS L'OUVRANT. LA MOUSSE FIXE PARFAITEMENT LE VITRAGE TOUT EN REMPLISSANT TOUT L'ESPACE DISPONIBLE. CETTE SOLUTION PRÉSENTE DE NOMBREUX AVANTAGES : UNE EXCELLENTE ISOLATION THERMIQUE SUR TOUTE LA SURFACE, LA PERFORMANCE DE LA MOUSSE PUR QUI SCELLE PARFAITEMENT ET RENFORCE L'OUVRANT.

01

Dans les portes de la gamme Simple Éléance, le verre est légèrement en retrait (environ 5mm) de la surface de l'ouvrant. La jonction est assurée par un joint subtil, presque invisible.



02

L'effet de porte bicolore est obtenu par une application de tôle en aluminium plaxé.



03

Dans les modèles Simple Éléance, il est également possible d'utiliser des inserts décoratifs en acier inox brossé ou en aluminium anodisé noir.

CÔTÉ EXTERIEUR



G 631/49

CÔTÉ INTÉRIEUR



G 631/49

CÔTÉ EXTERIEUR



G 620/48

CÔTÉ INTÉRIEUR

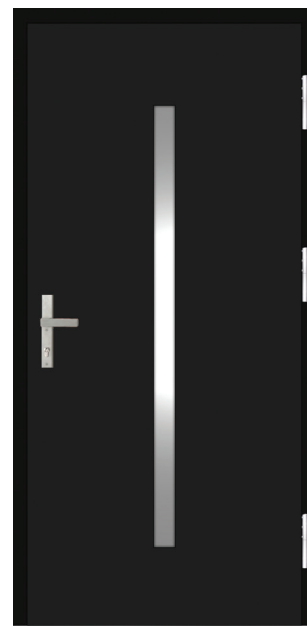

G 620/48

CÔTÉ EXTERIEUR



GL 610/49

CÔTÉ INTÉRIEUR



GL 610/49



GL 616/49



G 675/49

Tous les modèles de la gamme Simple Éléance sont disponibles avec les vitrages suivants : miroir vénitien, reflex, dépoli mat ou standard transparent.



CÔTÉ EXTERIEUR



V 671/49

CÔTÉ INTÉRIEUR

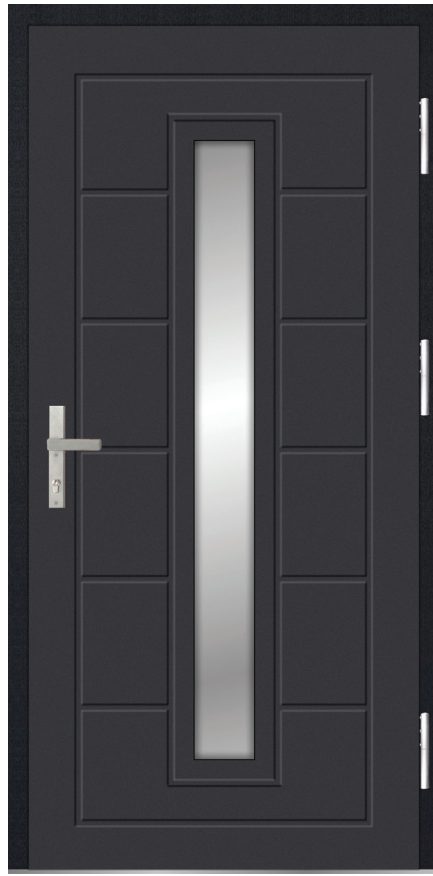

V 671/49





# Gamme Classic

Les portes de la gamme Classic se caractérisent par une ligne élégante, des emboutissages à formes géométriques et linéaires. Grâce à l'exploitation de technologies contemporaines, on obtient un mélange intéressant de tradition et de modernité, qui, en plus de l'architecture traditionnelle, propose des éléments graphiques, adaptés aux projets contemporains.

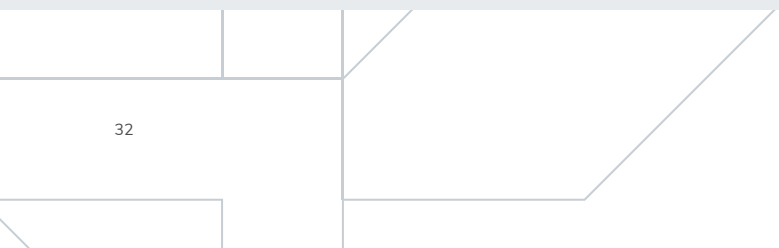



LE GRAPHISME EXCEPTIONNEL DE LA GAMME CLASSIC REPOSE SUR LES INSERTS DÉCORATIFS EN ALUMINIUM PLAXÉ DE LA MÊME MANIÈRE QUE LES OUVRANTS. DANS CERTAINS MODÈLES, CES ÉLÉMENTS SONT MIS EN VALEUR PAR DE SUBTILES ET DISCRETS EMBOUTISSAGES.



01

Les éléments de remplissage (cassettes) sont montés en léger retrait de la surface de la porte à l'identique des vitrages, ce qui permet d'obtenir un relief qui accentue le style du modèle.



02

L'esthétique des assemblages des profils dans les angles est remarquable. Une connexion aussi précise est assurée par des connecteurs dédiés (équerres) utilisés pour le positionnement et l'assemblage des profils. Le cadre, précisément assemblé, est positionné sur l'ouvrant ce qui supprime tout risque „d'écartement dans les angles”.



CÔTÉ EXTERIEUR



1FK 81/58

CÔTÉ INTÉRIEUR



1FK 81/58





CÔTÉ EXTERIEUR



1FK 81

CÔTÉ INTÉRIEUR



1FK 81

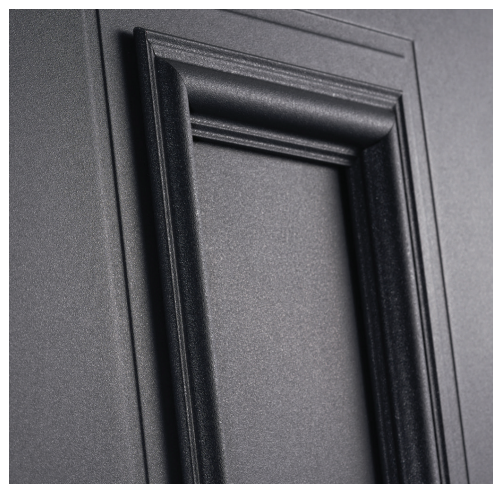

1FK 81/58



1FK 81/58



1FK 81/58



1FK 81/58

CÔTÉ EXTERIEUR



1GK 82

CÔTÉ INTÉRIEUR



1GK 82







1GK 82/59



1GK 82/59



1GK 82/59



1GK 82/59



1GK 82/59



1GK 82/59



# Portes avec parties vitrées

Tous les modèles de portes MARTOM peuvent être fabriqués dans la version avec parties vitrées. Dans ce catalogue sont présentés des exemples de modèles de différentes gammes, mais il est possible de visualiser tous les autres grâce au configurateur sur le site [www.portesmartom.fr](http://www.portesmartom.fr).

## COMBINAISONS POSSIBLES POUR LES PARTIES VITRÉES

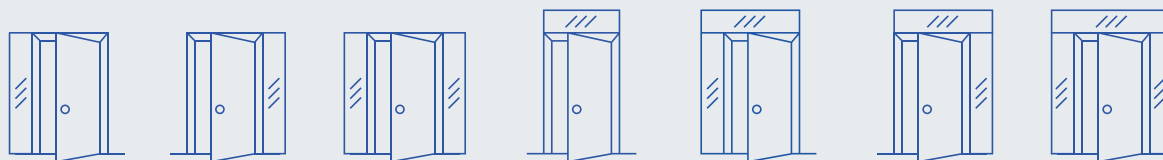

### FIXE VITRÉ ALU 90 STANDARD

Les dormants ou impostes vitré sont fabriqués avec un profil aluminium à rupture de pont thermique de 90 mm d'épaisseur. Une si grande épaisseur de profil est une rareté sur le marché. Grâce à cela, MARTOM garantit une qualité d'isolation et une rigidité exceptionnelle. C'est le produit Premium Plus.





# Accessoires

UN LARGE CHOIX D'ACCESSOIRES PERMET D'APPORTER UNE SOLUTION À CHACUN

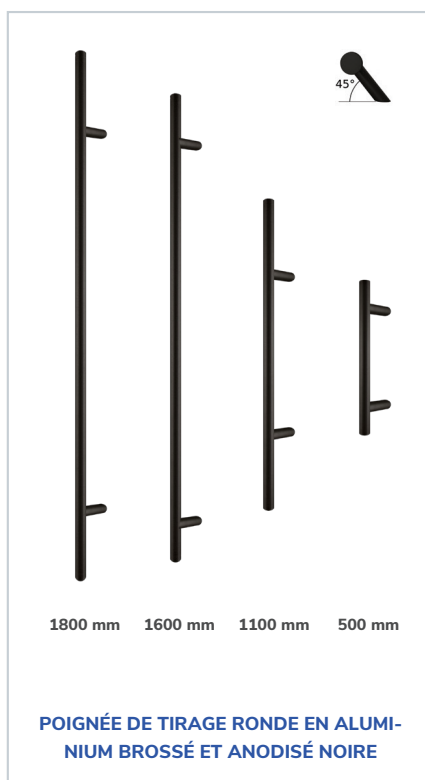
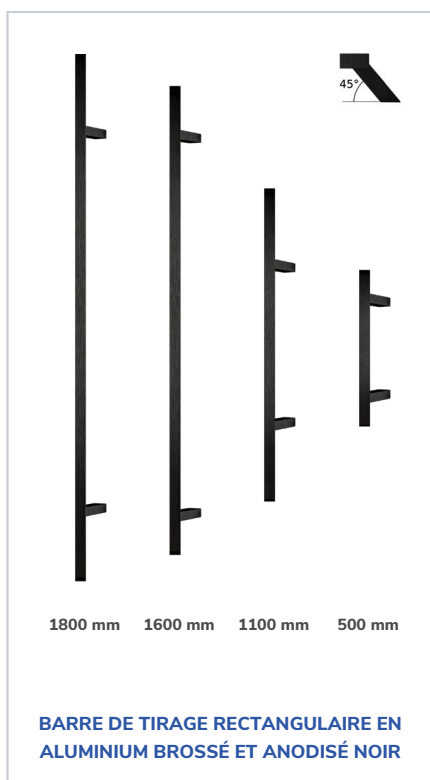



# Barres de tirage spécifiques dédiées à certains modèles

**NR 14** 1000 mm



Barres de tirage dédiées aux modèles:

- GB 92
- G 00

**NR 18** 1400 mm



Barres de tirage dédiées aux modèles:

- GS 84/60
- G 00

**NR 11** 460 mm



Barres de tirage dédiées aux modèles:

- G 00

**NR 16** 165 mm



Barres de tirage dédiées aux modèles:

- G 00

**NR 10** 300x830 mm

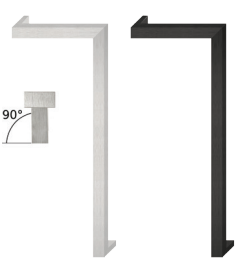

Barres de tirage dédiées aux modèles:

- G 00

**NR 12** 460x1038 mm



Barres de tirage dédiées aux modèles:

- G 00

**NR 13** 170x800x170 mm

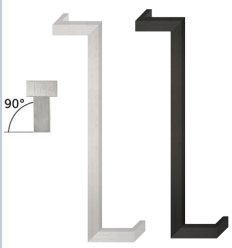

Barres de tirage dédiées aux modèles:

- G 00

**NR 15** 830 mm



Barres de tirage dédiées aux modèles:

- G 00





INSERTS DISPONIBLES  
EN DEUX COLORIS

### POIGNÉE HAGA



Coloris disponibles:



INOX



NOIR

### POIGNÉE ROYAL



Coloris disponibles:



INOX



NOIR

### POIGNÉE RIVA



Coloris disponibles:



INOX

### JUDAS DE PORTE



### POIGNÉE NIAGARA



Coloris disponibles:



INOX

## Coloris disponibles:

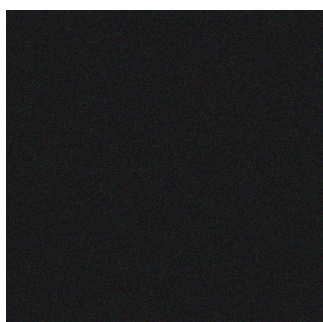

**NOIR**  
texture sable

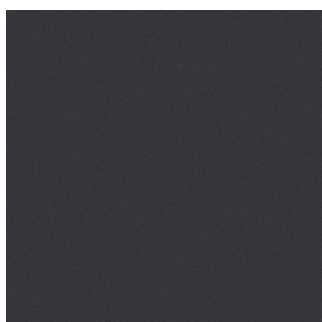

**ANTHRACITE**  
texture sable



**ANTHRACITE MOLET**  
structure bois

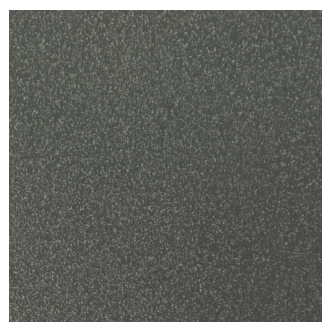

**ANTHRACITE QUARTZ**  
texture sable

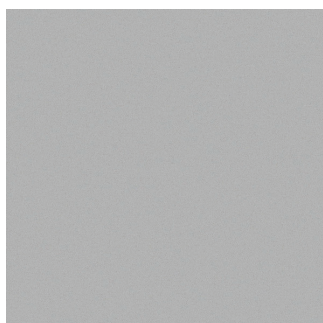

**GRIS**  
structure bois

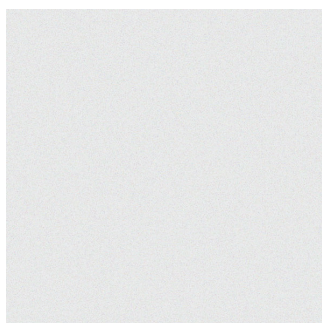

**BLANC**  
texture sable

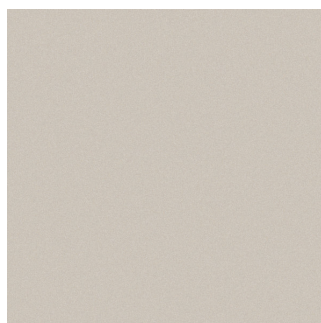

**BEIGE**  
texture sable

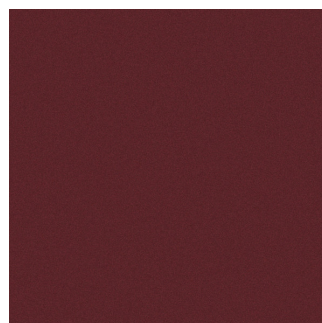

**BOURGOGNE**  
texture sable

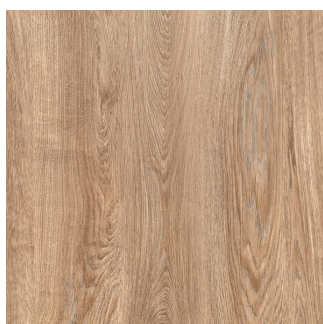

**CHÊNE TURNER**  
structure bois

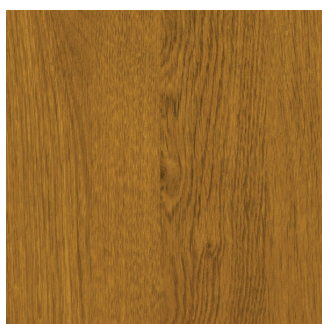

**WINCHESTER**  
structure bois

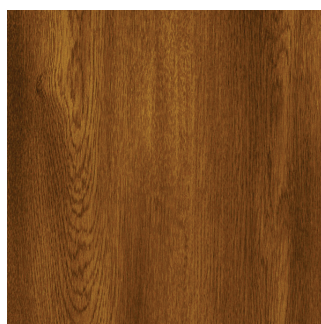

**CHÊNE DORÉ**  
structure bois

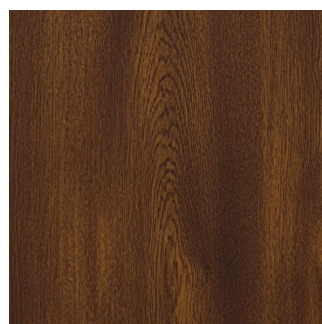

**NOYER FONCÉ**  
structure bois



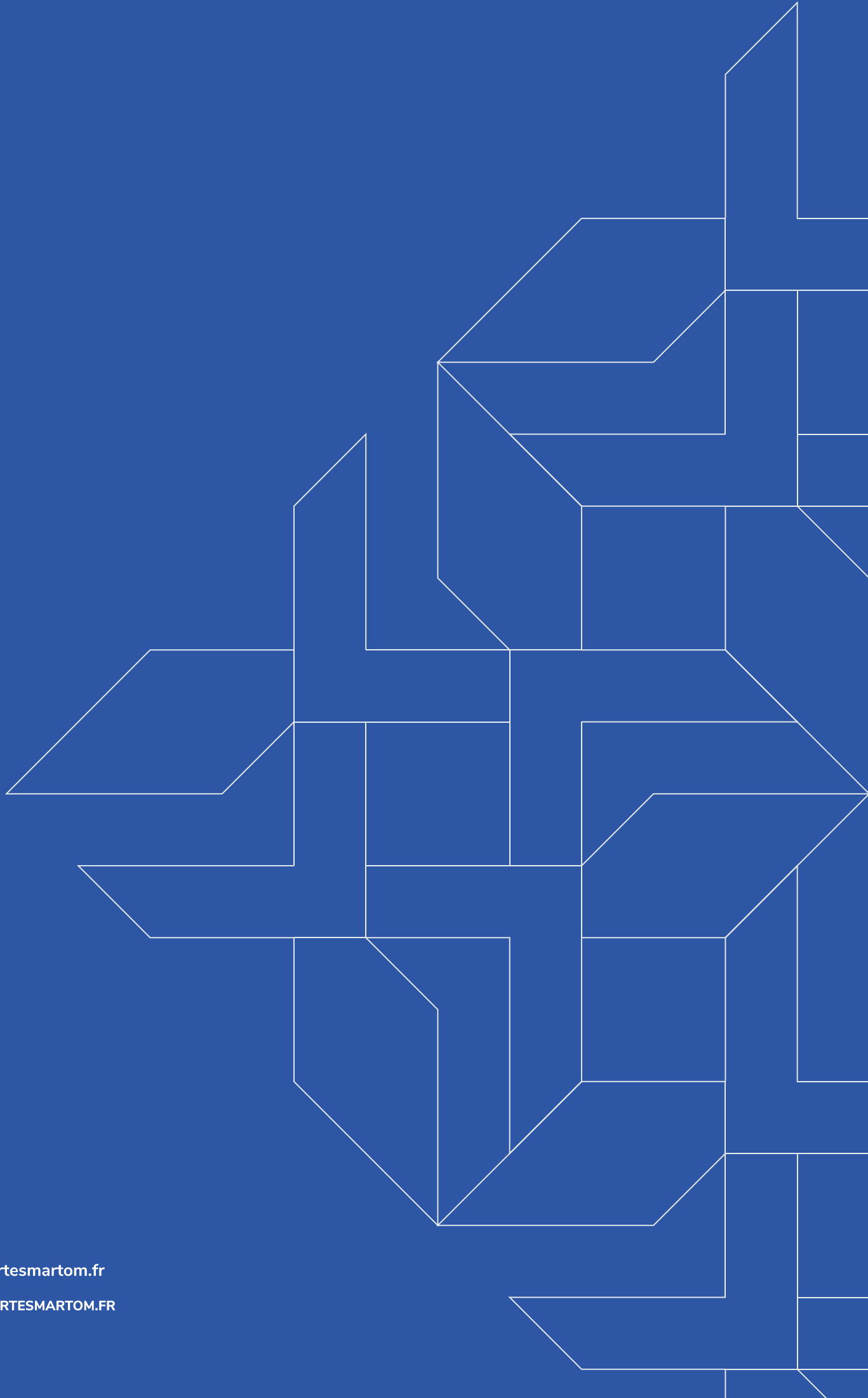

[info@portesmartom.fr](mailto:info@portesmartom.fr)

[WWW.PORTESMARTOM.FR](http://WWW.PORTESMARTOM.FR)